

ウルト透湿防水シート ウートップ ハイムシールド 開口部先張り工法

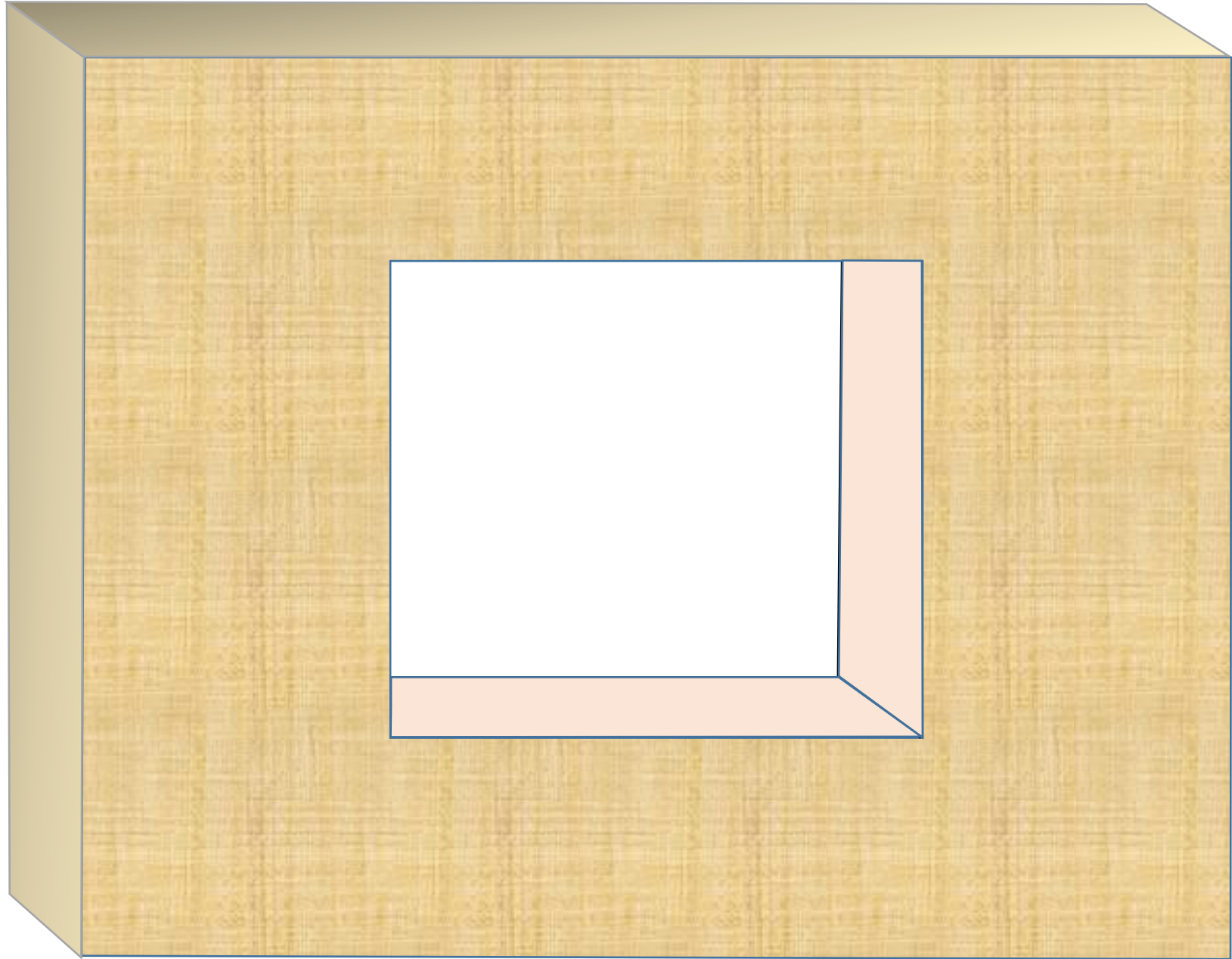

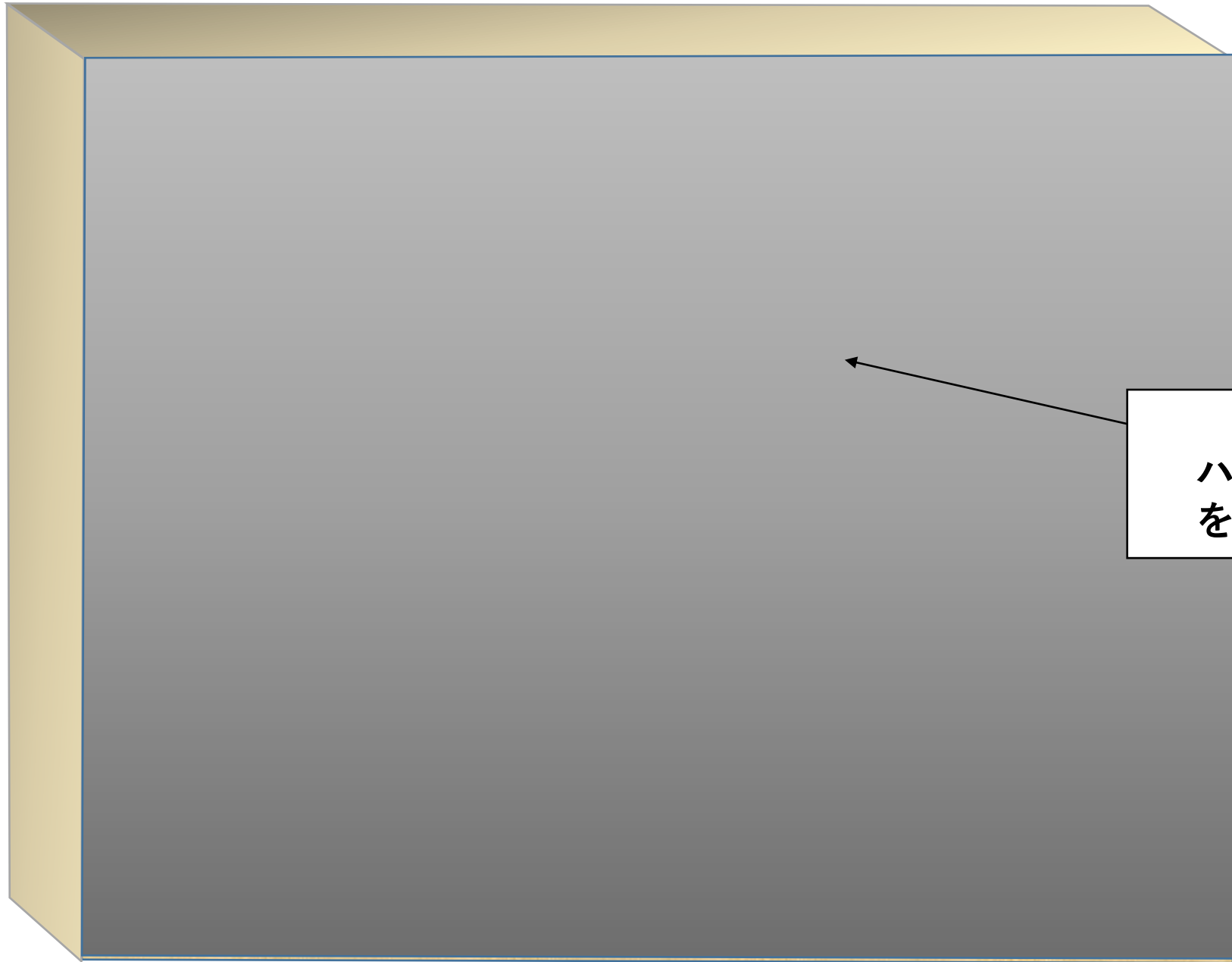

室外側



室外側

ウー トップ
ハイムシールド
を躯体に張る。

室外側

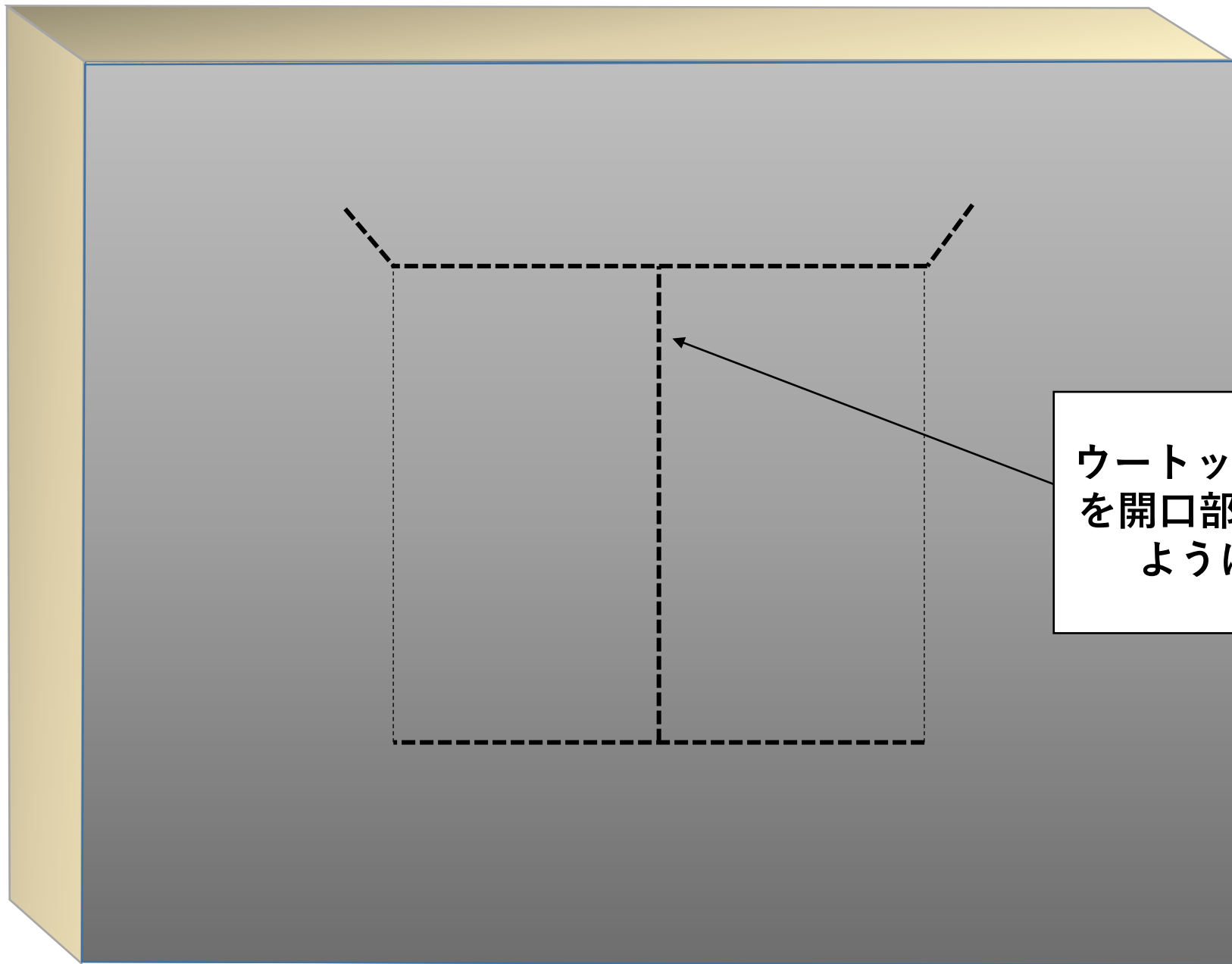

ウートップハイムシールド
を開口部に合わせて点線
のようにカットする。

室外側

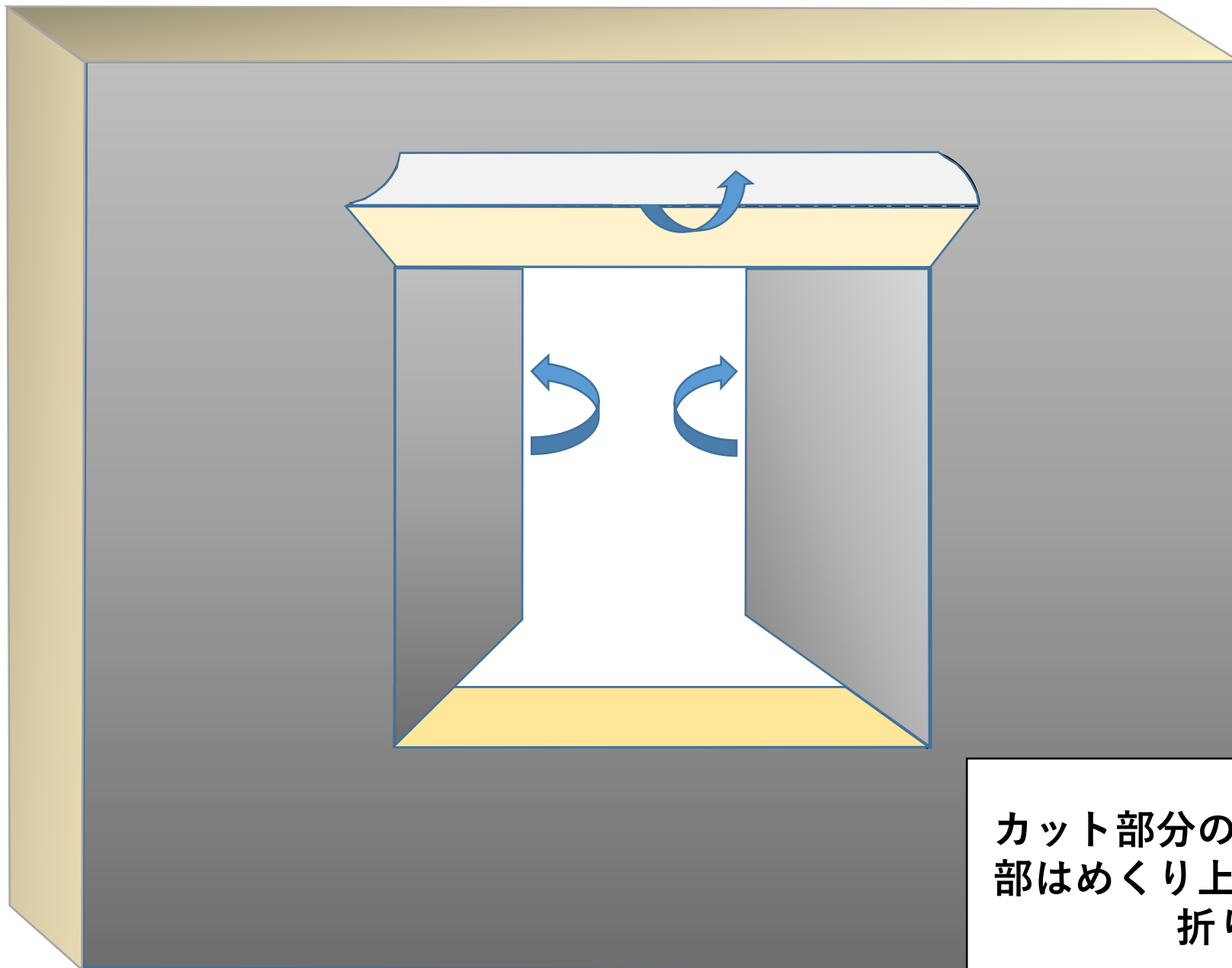

カット部分のハイムシールド上部はめくり上げ、左右は内側に折り込む。

室外側

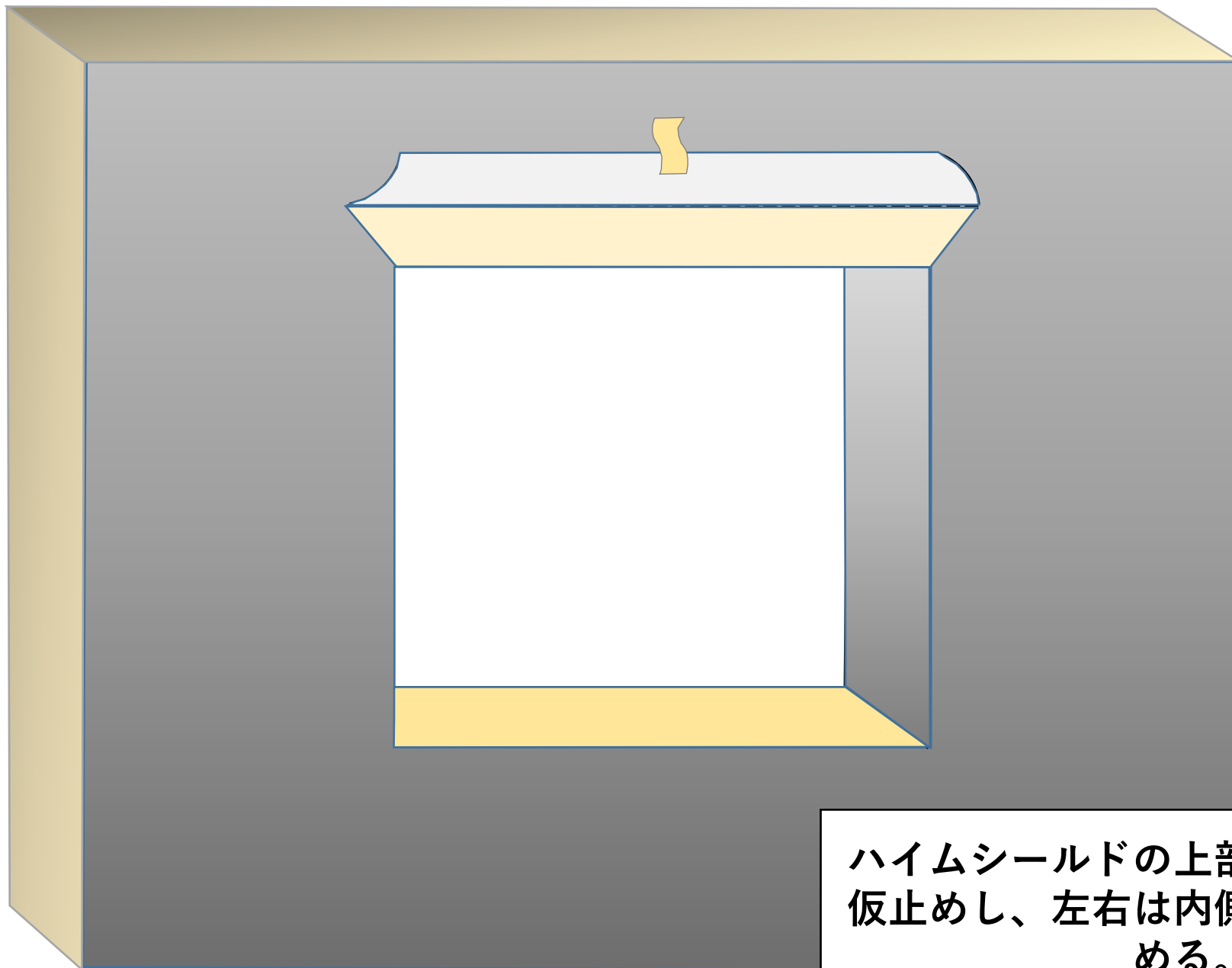

ハイムシールドの上部はめくり上げて
仮止めし、左右は内側に巻き込んで留
める。

室外側

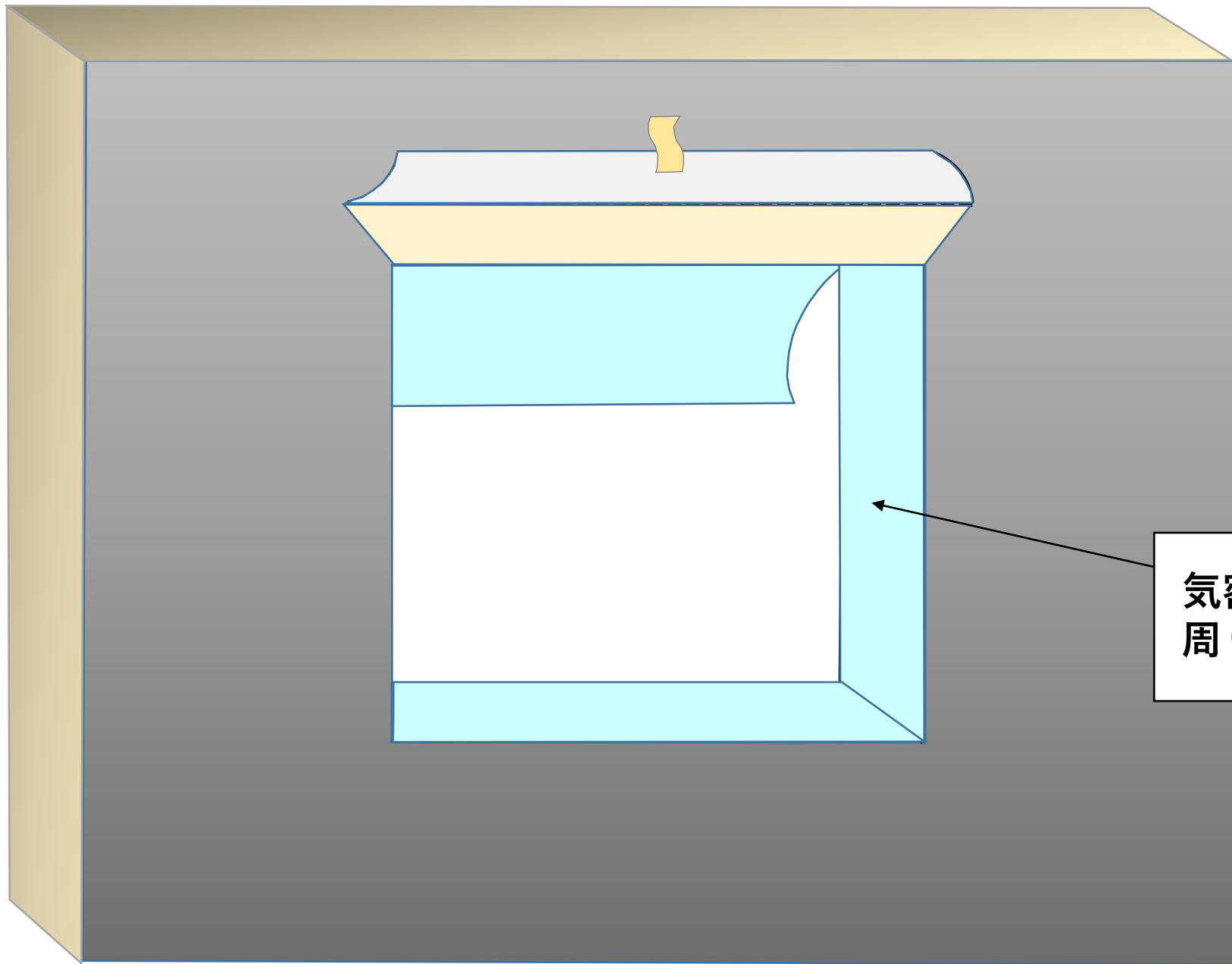

気密シートを開口部
周りに先貼りする。

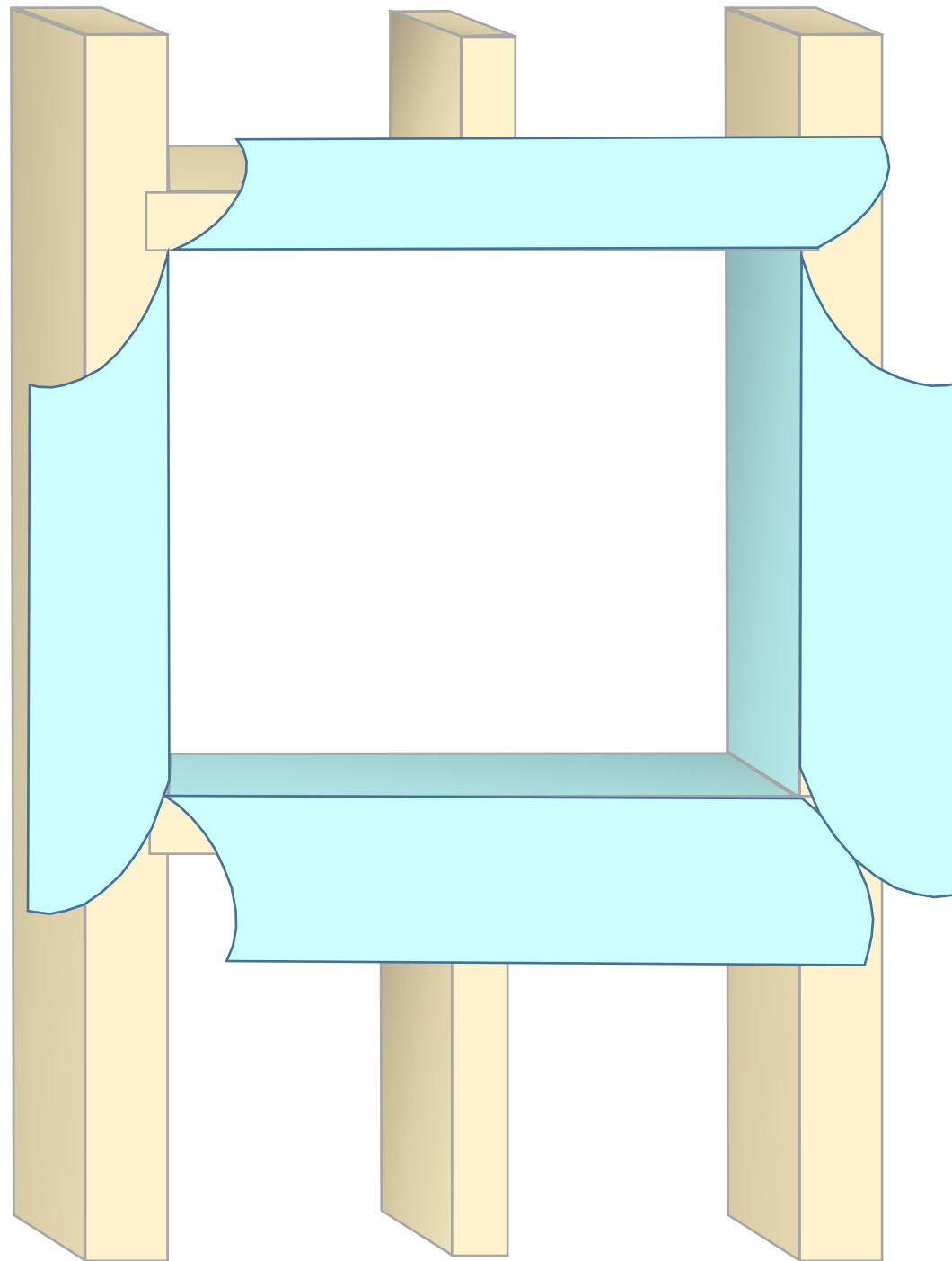

室内側

先貼り用調湿気密シートは長めにカットして室内側に出しておく。後で調湿気密シートを貼る時にこの部分にジョイントする。

上部コーナー部分にユラソール気密テープを重ね貼りしてピンホールを防止する。



ユラソール
気密防水テープ

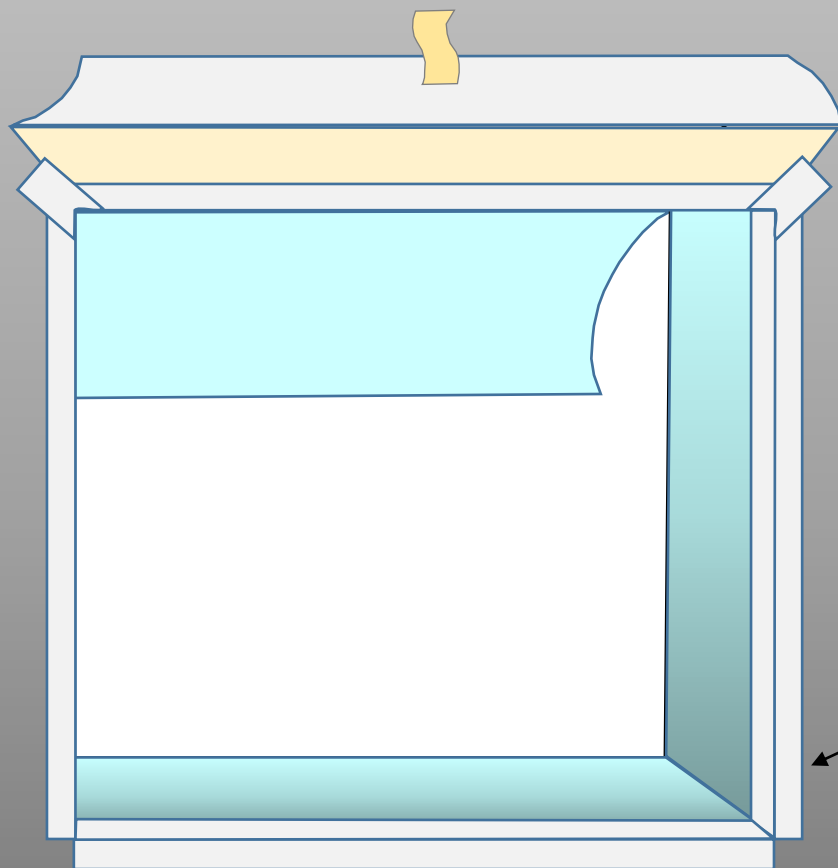

上端コーナー部分にも気密テープを施工する。
(下端コーナーは後で別の処理をするのでテープ施工無し)

調湿気密シート先貼り部分をユラソール気密テープにて固定する

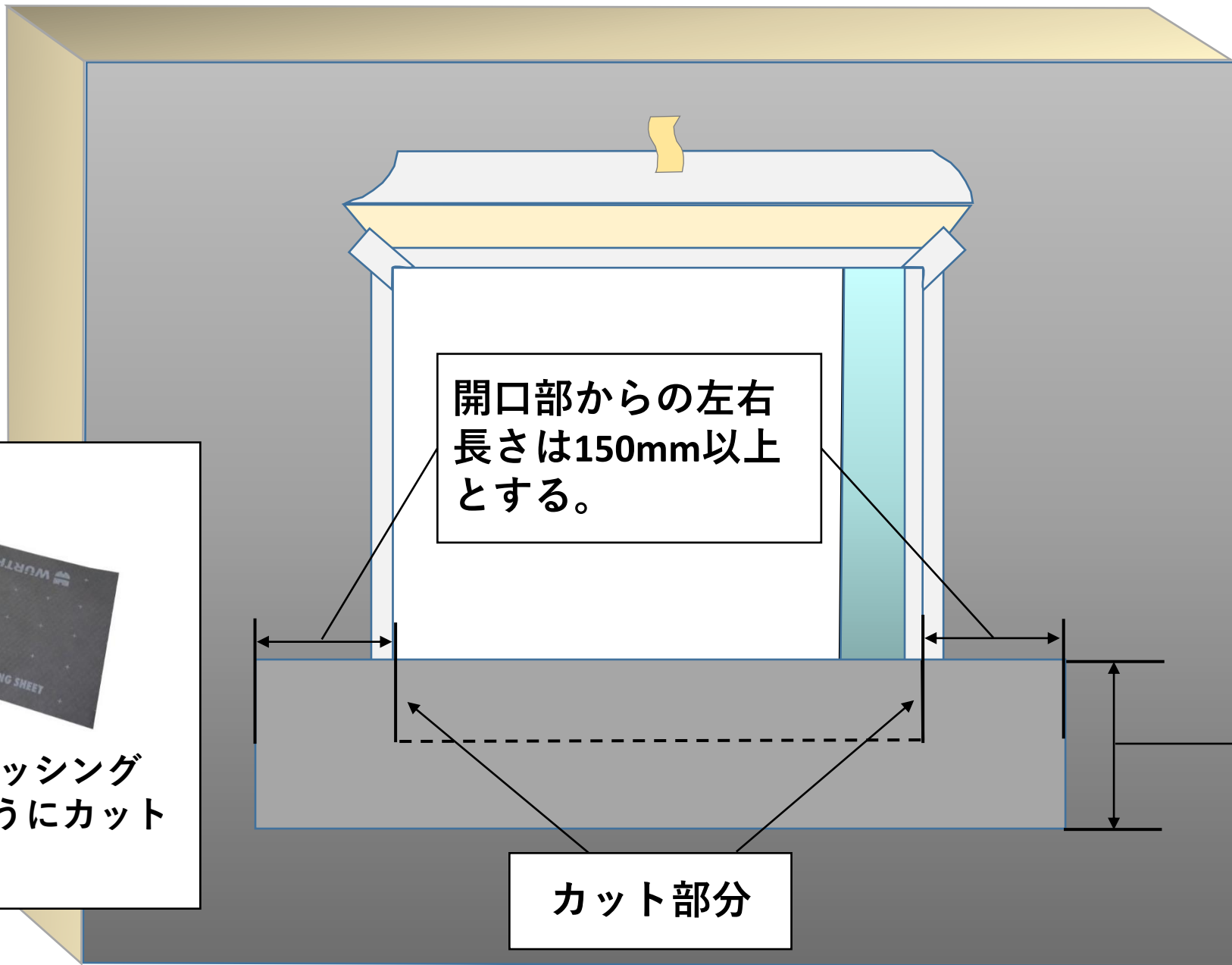

縦幅500mm

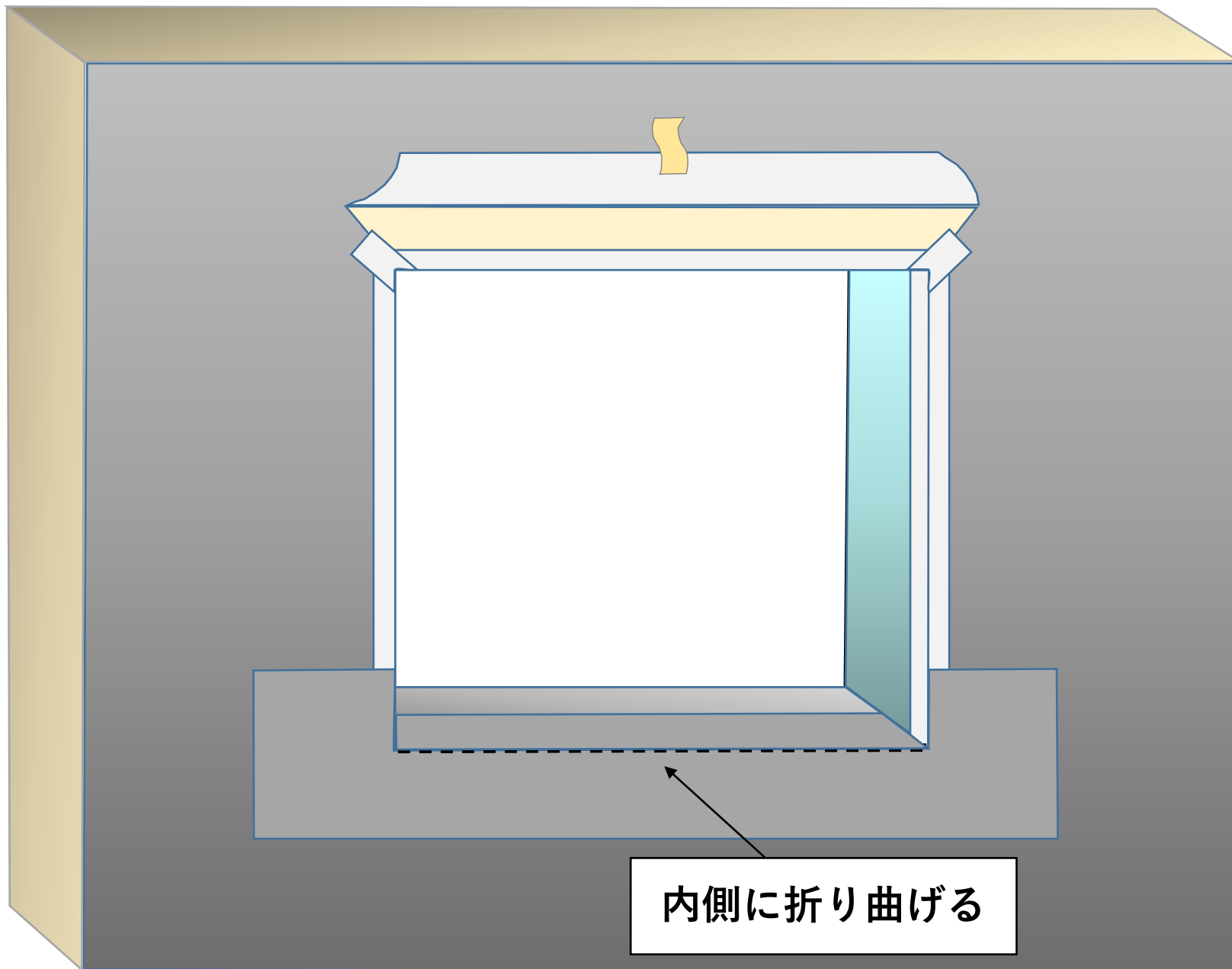

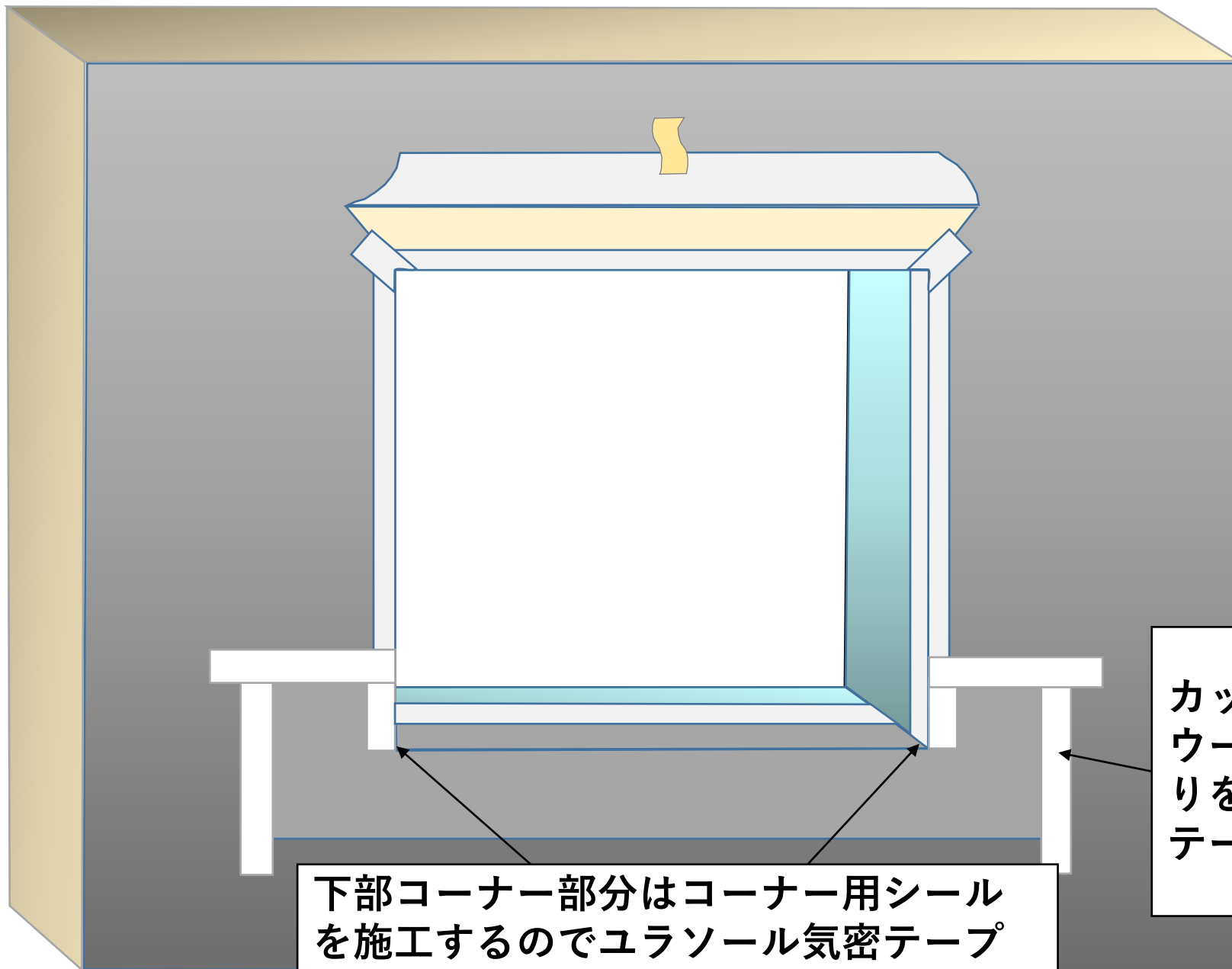

ユラソール
気密防水テープ

カットして施工した
ウートップシートの周
りをユラソールMAX
テープで貼り付ける。

下部コーナー部分はコーナー用シール
を施工するのでユラソール気密テープ
は貼らないで置く。

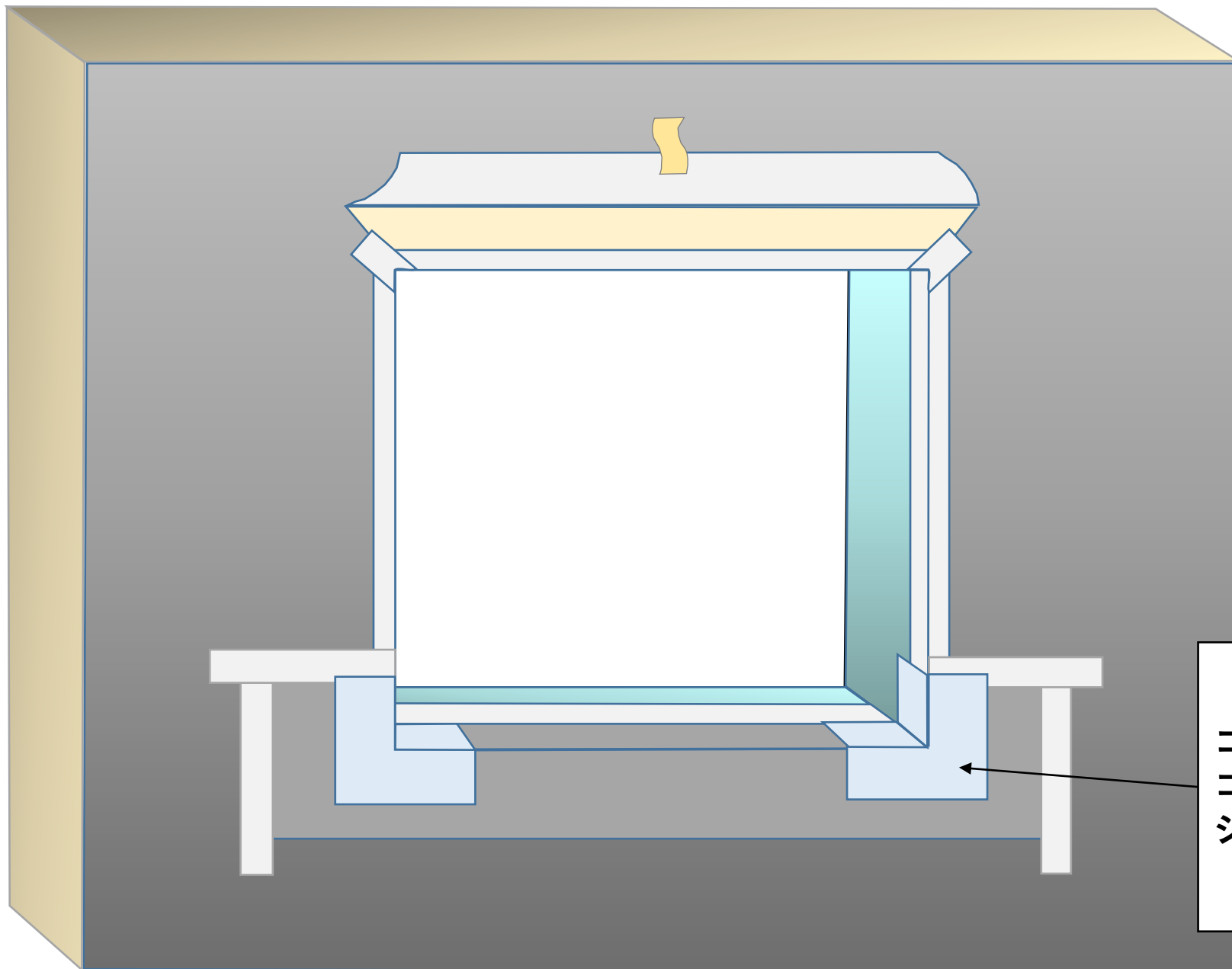

コーナー用
防水気密シール

コーナー部分に
コーナー用防水気密
シールを施工する。

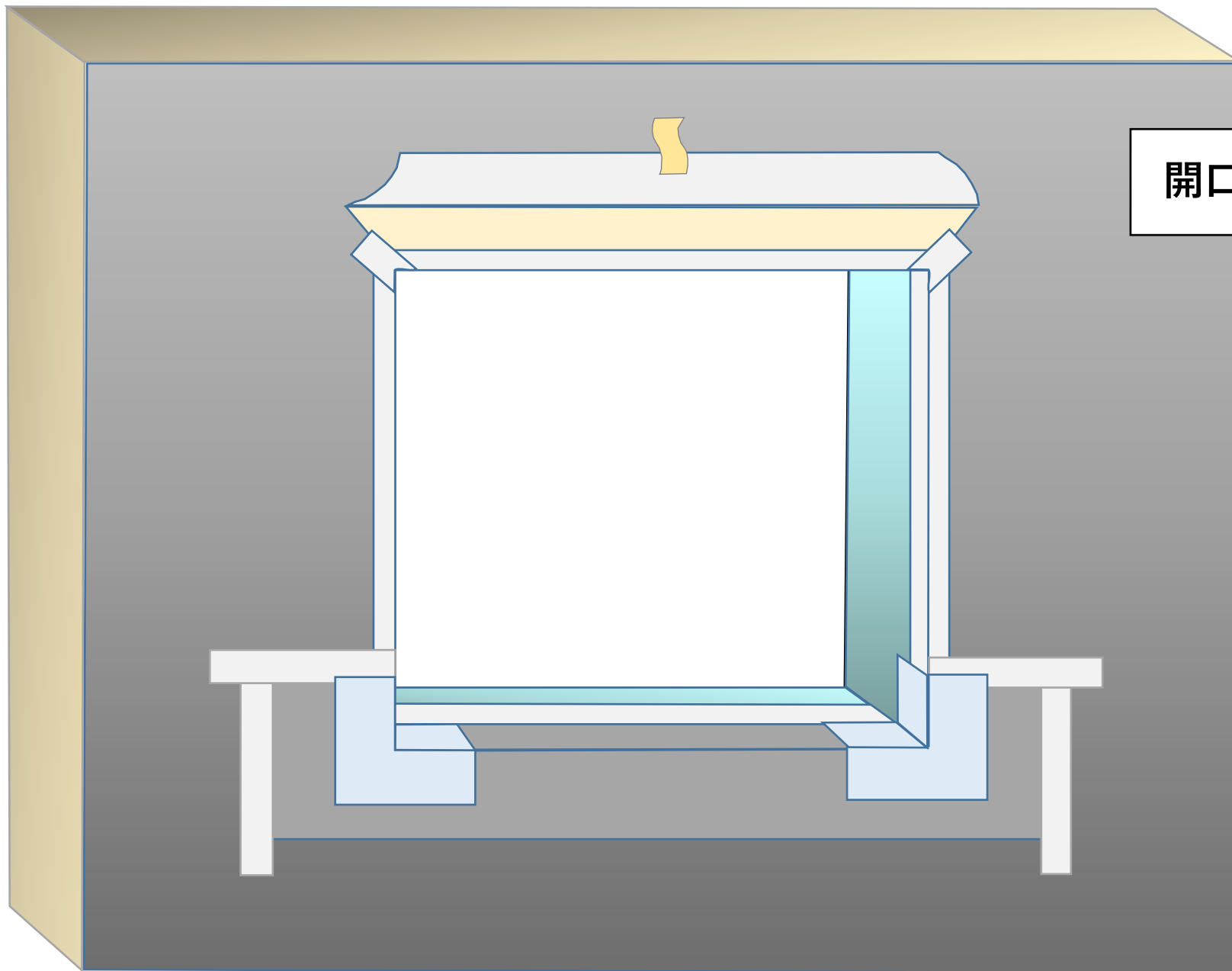

開口部処理の完成

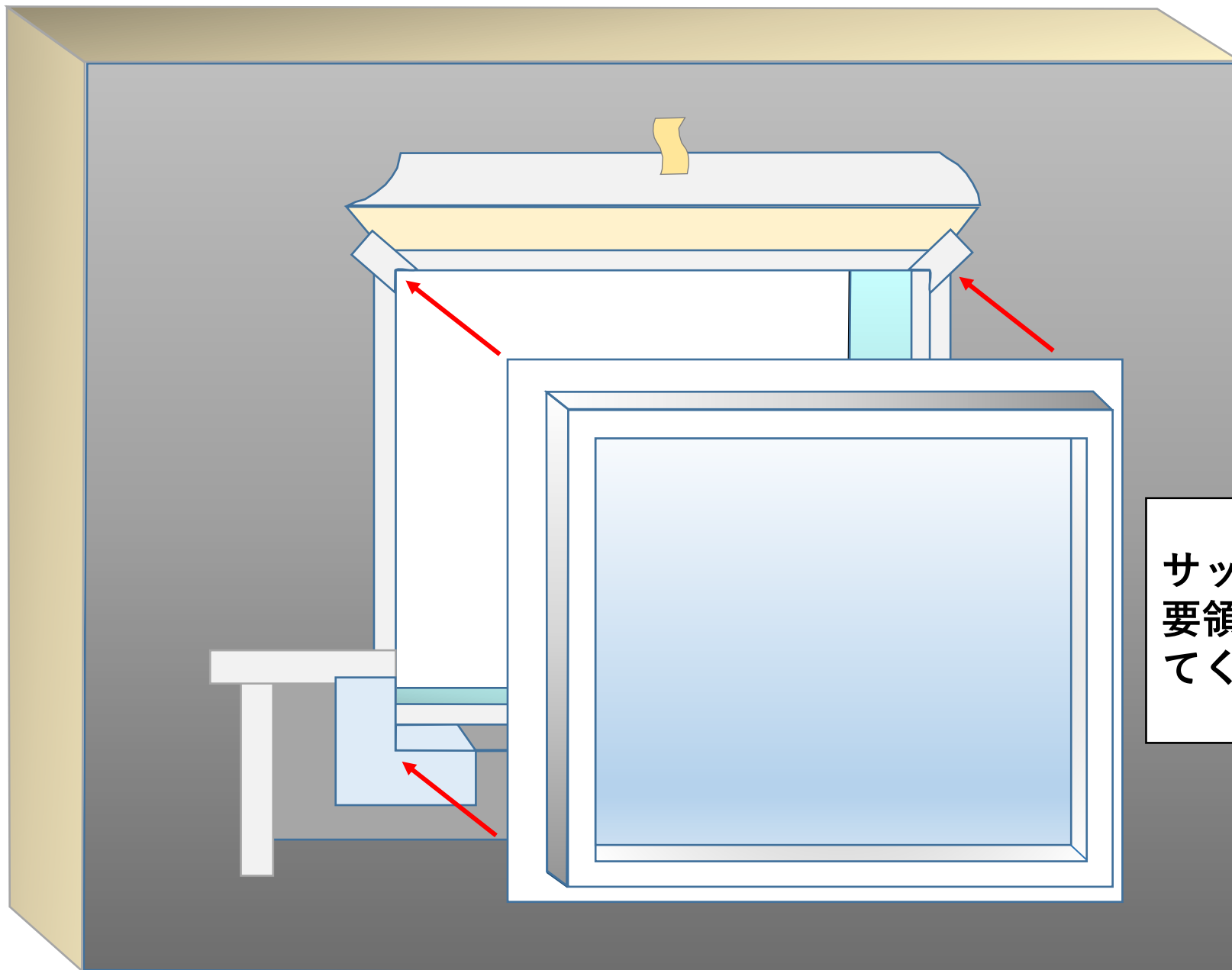

サッシをメーカー施工要領の通りに取り付けてください。

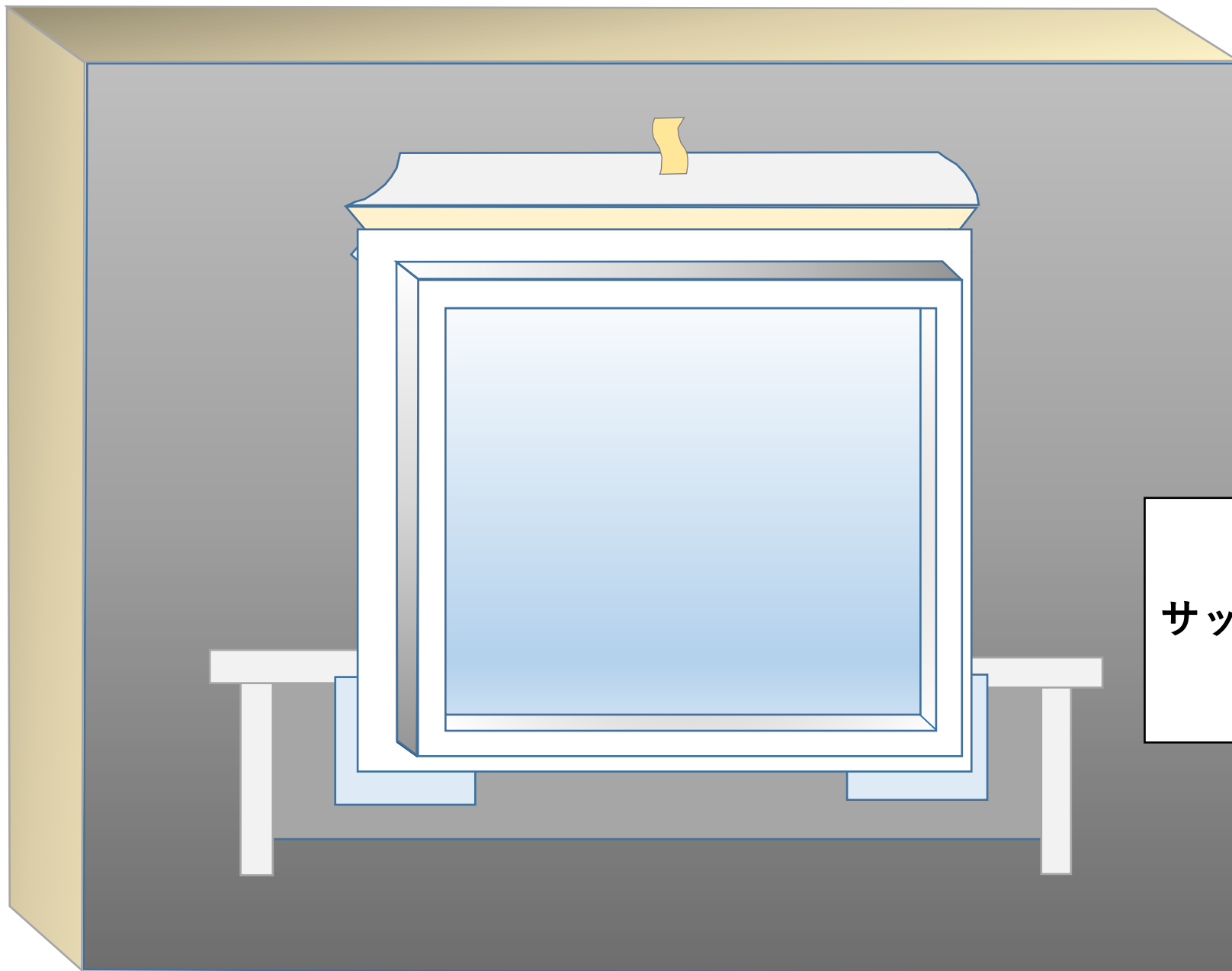

サッシの取り付け完了

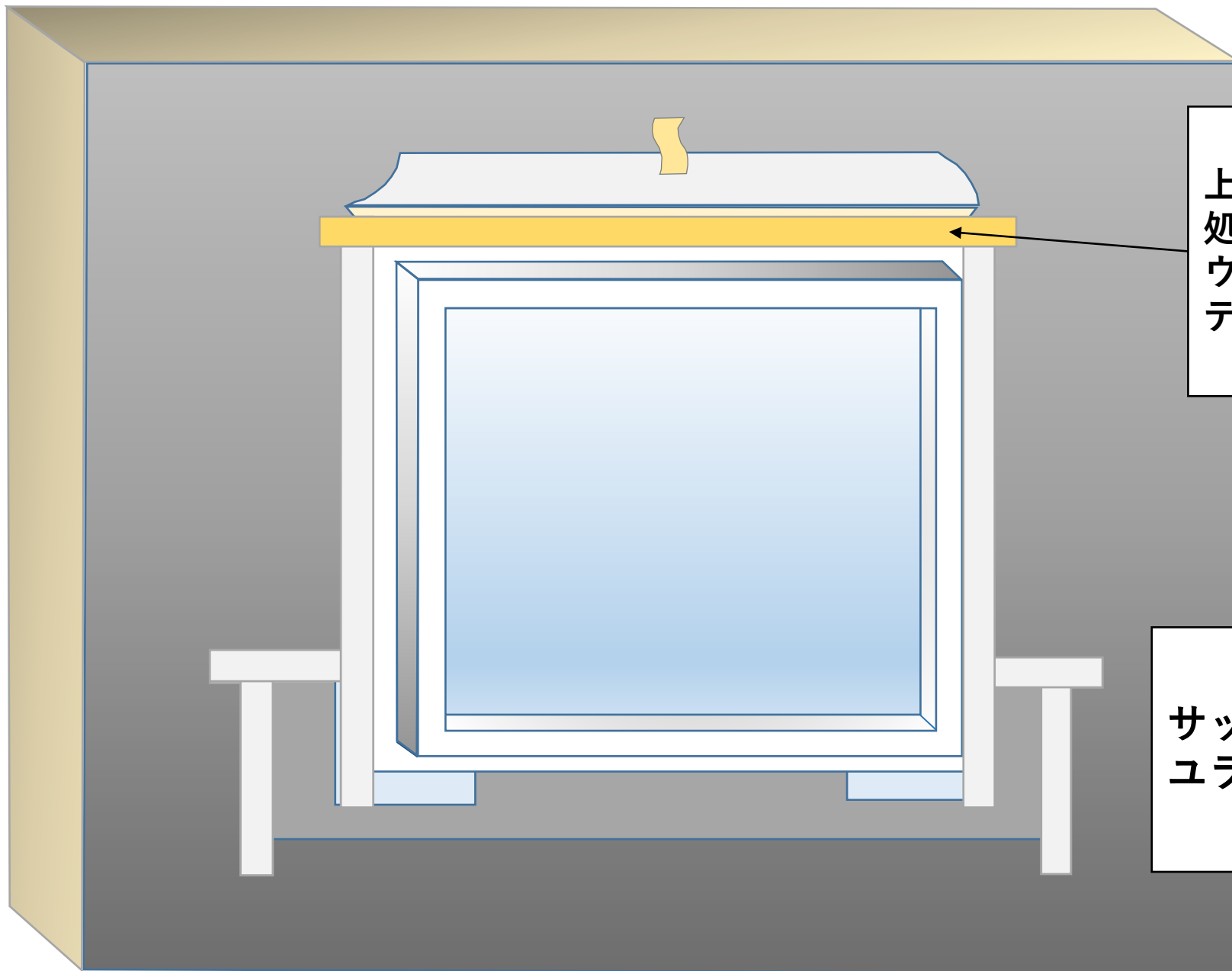

上部は両面テープで
処理する。
ウルト建築用両面
テープを推奨。

サッシのフィン周りに
ユラソールを施工する。

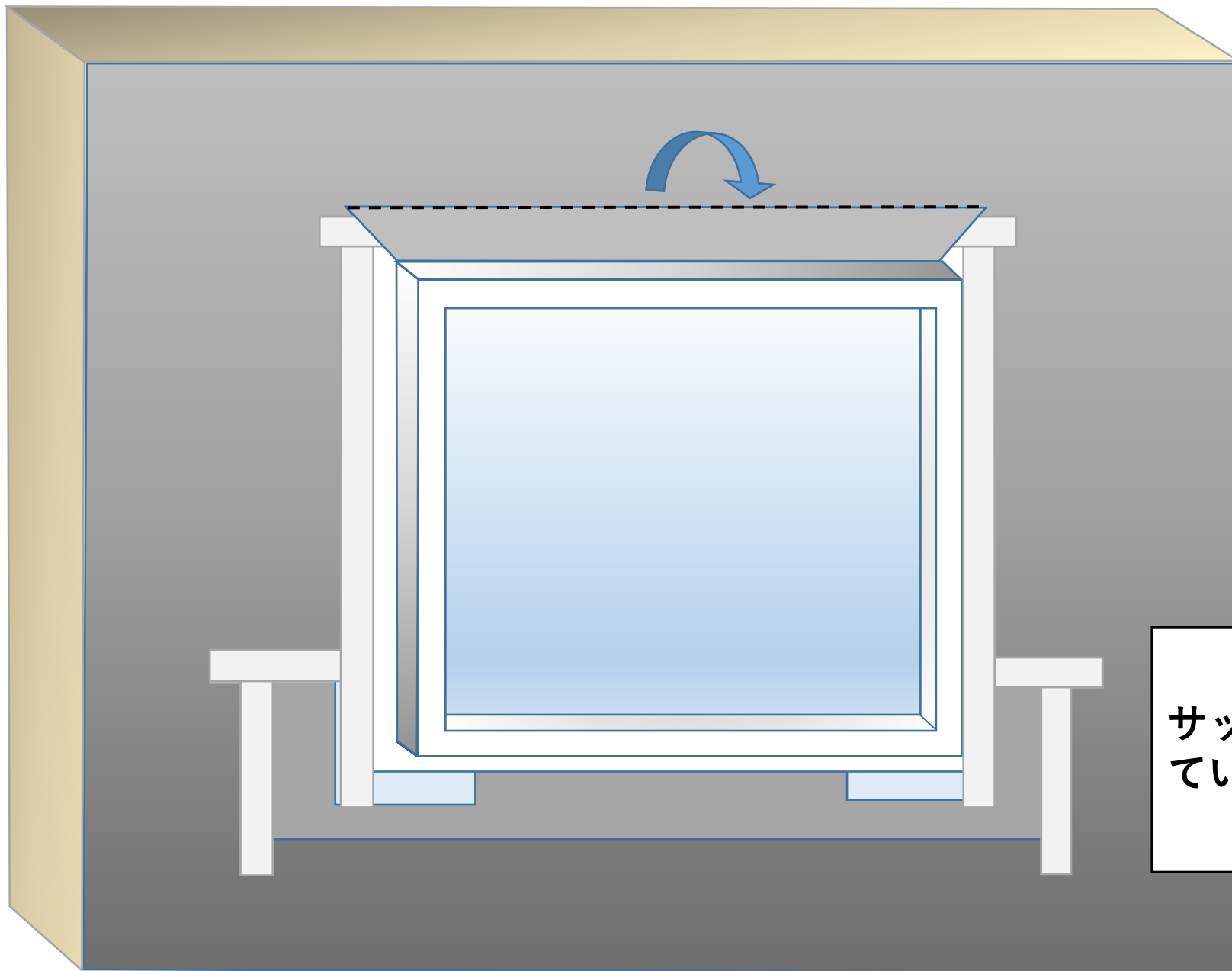

サッシ上部に仮止めしている部分を戻す。

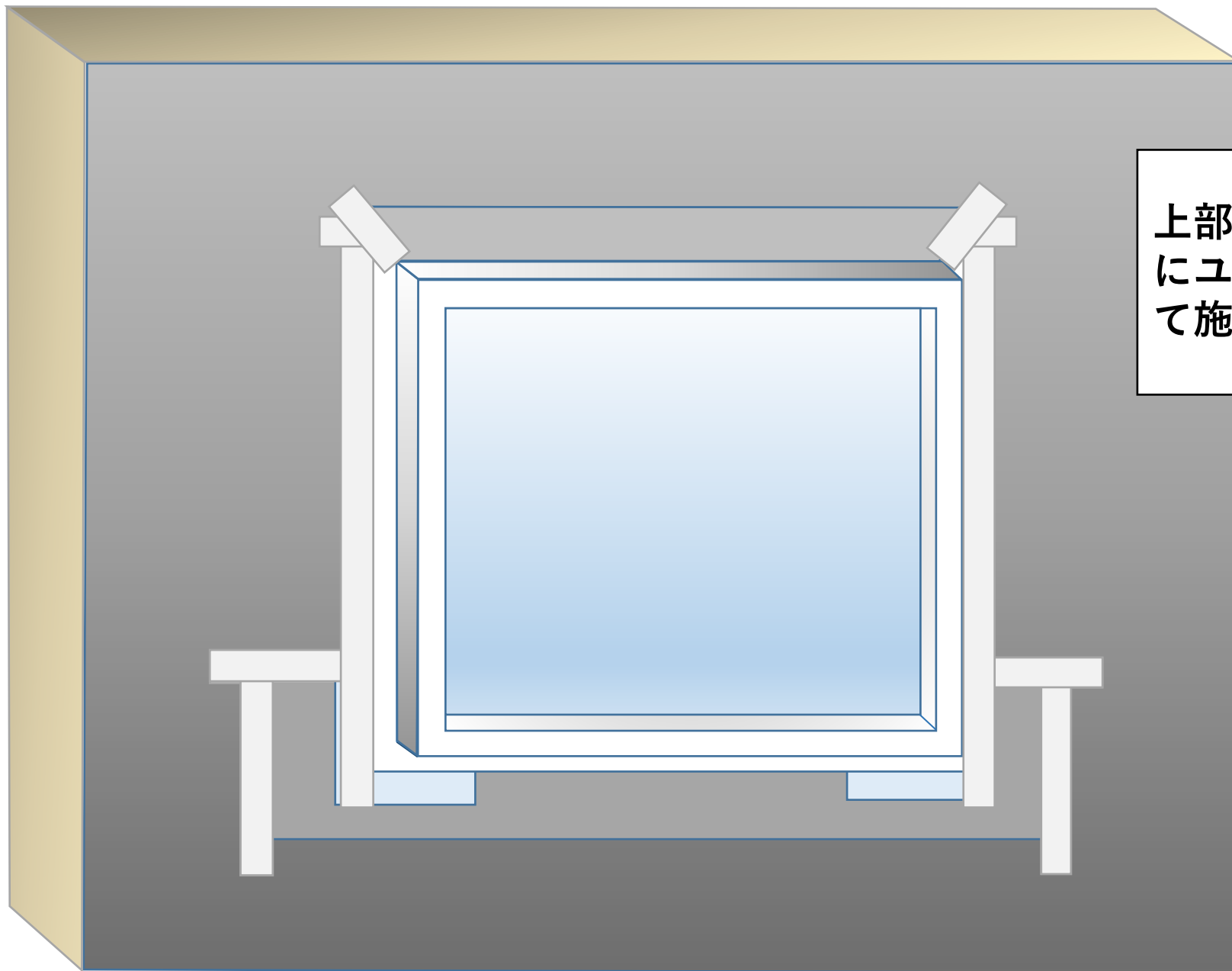

上部斜めカット部分
にユラソールを貼っ
て施工完了。